

КОНДЕНСАТООТВОДЧИКИ

Конденсатоотводчик «Стимакс» серии А12НС, DN40–50 поплавковый

Применение

Используется для удаления конденсата из нагревателей, теплообменников, сушилок, варочных котлов и другого оборудования с непрерывным циклом работы. Отводит конденсат сразу после образования, при температуре пара. Стабильно работает при переменном расходе и давлении. Содержит встроенный термостатический воздушный клапан. Обладает большой пропускной способностью. Перед КО требуется установка сетчатого фильтра. Может обслуживаться без демонтажа с паропровода. Подвержен замерзанию, при установке вне помещений требуется теплоизоляция.

Присоединение

Резьбовое, фланцевое.

Возможные исполнения

Установка по направлению потока справа налево.

Технические характеристики

Максимально допустимая температура	+250°C
Максимальное рабочее давление	1,4 МПа
Максимальная рабочая температура	+250°C
Максимально допустимое давление	1,6 МПа

Спецификация А12НС (Ду40-50)

1	Корпус	Чугун (GGG40.3)
2	Крышка	Чугун (GGG40.3)
3	Капсула	Нерж. сталь (EN-1.4301)
4	Седло для капсулы	Нерж. сталь (EN-1.4301)
5	Поплавок	Нерж. сталь (EN-1.4301)
6	Группа главных клапанов	Нерж. сталь (EN-1.4301)
7	Прокладка крышки	Графит
8	Болт	Ст 8,8
9	Гайка	Ст 8,8

Размеры А12 НС 1 1/2-2"

Тип	R/DN	Присоединение	L	H	W	Масса, (кг)
A12НС	1 1/2"	Резьбовое	270	240	240	16,7
A12НС	2"		300	265	265	25

Размеры А12 НС 40-50, (мм)

Тип	R/DN	Присоед.	L	H	A	W	D	K	G	I	B	Масса, (кг)
A12НС	40	Фланц.	395	320	240	150	110	88	∅	20	21	21
A12НС	50		410	330	265	160	125	102	18X4	22	30	

Артикулы

DN	12.4,5 фланцы	12.10 фланцы	12.14 фланцы
40	HA02A634269	HA02A634271	HA02A634273
50	HA02A634270	HA02A634272	HA02A634274

Расход, А12НС Ду40-50, (кг/ч)

Тип	R	Перепад давления, МПа															
		0,01	0,03	0,05	0,07	0,1	0,15	0,2	0,3	0,45	0,6	0,7	0,8	0,9	1,0	1,2	1,4
A12.4,5	1 1/2"	1000	1800	2200	2700	3200	3700	4500	5500	6500	-	-	-	-	-	-	-
	2"	3500	5820	7500	8900	10100	13000	15500	18000	23000	-	-	-	-	-	-	-
A12.10	1 1/2"	650	1100	1500	1800	2000	2500	2800	3500	4300	5000	5300	5800	6000	6200	-	-
	2"	1800	3000	3900	4400	5100	6000	7100	7800	11000	12000	13000	14000	15000	16000	-	-
A12.14	1 1/2"	450	770	950	1100	1200	1500	1850	2200	2700	3000	3200	3400	3500	3900	4100	4700
	2"	850	1600	1900	2100	2600	3050	3800	4500	5300	6000	6500	7000	7500	7900	7700	8300

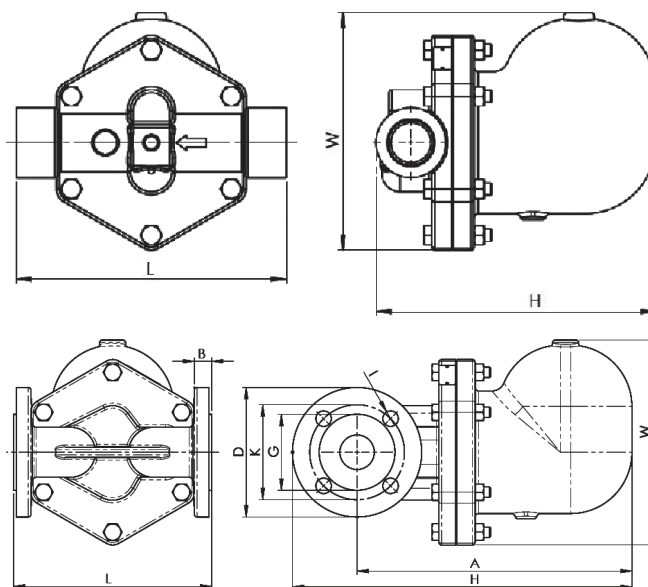
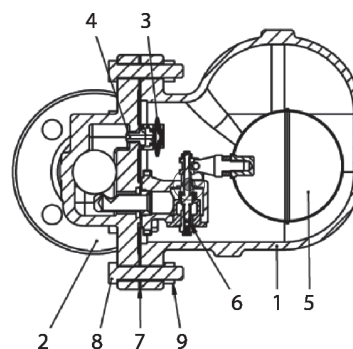

Пример заказа

«Стимакс» А12.4,5.050 Ф/Ф — поплавковый конденсатоотводчик, с максимальным перепадом давления до 0,45 МПа, диаметр 50 мм, присоединение фланцевое.

